

# XCMG

FOR YOUR  
SUCCESS



**BACKHOE LOADER**

---

**XC870HK**



# BACKHOE LOADER XC870HK

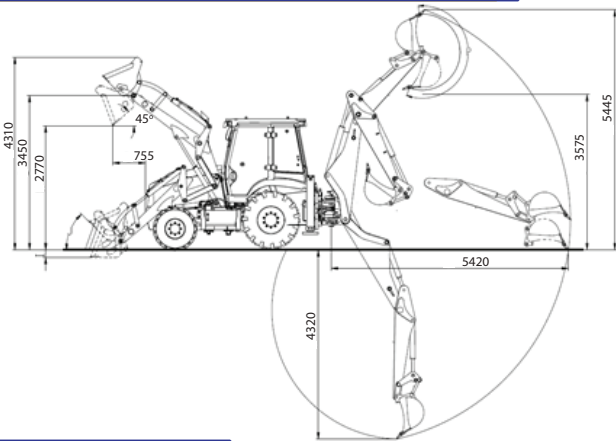

## ความสามารถในการตัก

ระยะขุดลึก	120 mm
ความสูงจากพื้นถึงปากบั้งที่เมื่อยกสูง	2770 mm
ระยะห่างจากหน้ารถถึงจุดเท	755 mm
มุมมองฉาก	45°
ความสูงจากพื้นถึงจุดสูงสุด	4310 mm
ความสูงจากพื้นถึงจุดหมุนเมื่อยกสุด	3450 mm
น้ำหนักบรรทุก	2500 kg
แรงจัดที่บั้งที่ตัก	66 kN
ขนาดบั้งที่ตัก	1.0 m <sup>3</sup>
ระยะเวลายก/เวน	≤5
ระยะเวลาต่อรอบ	≤10

## ความสามารถขุด

องศาหมุดของบั้งที่ขุด	205°
ระยะขุดไกลสุด	5420 mm
ระยะขุดลึกสุด	4320 mm
ความสูงจากพื้นถึงบั้งที่เมื่อยกเท	3575 mm
ความสูงจากพื้นถึงบั้งที่เมื่อหงายบั้งที่	5445 mm
ขนาดบั้งที่ขุด	0.25 m <sup>3</sup>
แรงจัดที่บั้งที่ขุด	63 kN

## เครื่องยนต์

รุ่น	Cummins QSB4.5
ชนิด	Water-cooled, 4-cylinder, 4-stroke, electronic control, and turbocharged
ความจุเครื่องยนต์	4.5L

## เกียร์ขับเคลื่อน

ชนิดเกียร์ขับเคลื่อน	Carraro synchronizer gear-shifting case
จำนวนเกียร์	4 forward gears/ 4 reverse gears
ชนิดการขับเคลื่อน	4-wheel drive
ความเร็วสูงสุด (หน้า/หลัง)	≤40km/h

## ระบบไฮดรอลิก

ชนิดระบบลิ้น	Integrated fame, and hydraulic front wheel
แรงดันระบบลิ้น	16MPa
ชนิดระบบตักขุด	Gear pump
ความจุระบบตักขุด	(34.5+29.8) ml/r
แรงดันระบบตักขุด	24MPa

## ระบบเบรก

เบรกขับเคลื่อน	Carraro, Padel met-type multi-disc brake
เบรกมือ	Carraro, mechanically wet-type multi-disc brake

## ขนาดล้อยาง

ล้อหน้า	14-17.5
ล้อหลัง	19.5L-24

## ระบบไฟฟ้า

แรงดันไฟฟ้า	12V/24V
ความจุแบตเตอรี่	6-QW-80

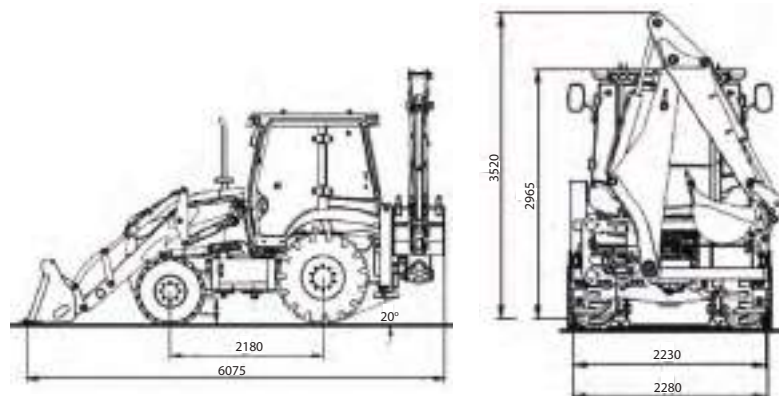

Specifications and designs are subject to change without notice.  
Machines shown may include optional equipment.

## CONTACT US: